







IDEA 6

Quand tout ce dont tu as besoin
c'est d'une idée

CARACTÉRISTIQUES

-  Écran tactile 13"
-  Systèmes de paiement intégrés
-  6 sélections modulables par plateau
-  Double vitrage sécurit anti-effraction
-  Éclairage intérieur LED
-  Ascenseur interne
-  Groupe froid interne



L - 898
H - 1921
P - 897



DISTRIBUTEUR INTELLIGENT

La ligne de distributeurs Idea est pensée pour la distribution de produits fragiles grâce à son automatisation douce. Cette référence possède 6 sélections.

SERVICE DE DONNÉES EN TEMPS RÉEL

Grâce au logiciel multicomptes Magex, pilotez vos distributeurs à distance en temps réel.

Suivez vos ventes, contrôlez vos stocks et accédez à des données comptables précises depuis une interface centralisée.

EXPÉRIENCE UTILISATEUR

Processeur quadricoeur et écran tactile 13 pouces Full HD (1920x1080) pour une expérience d'achat comparable à celle d'un site e-commerce.

L'écran affiche un menu intuitif permettant de parcourir descriptions, images, vidéos et contenus promotionnels.

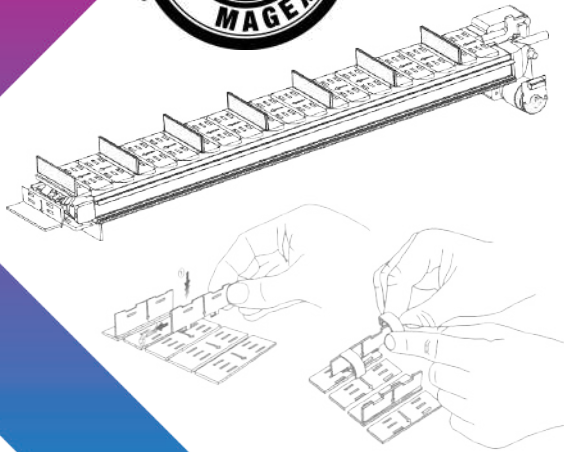

ASCENSEUR INTERNE

Notre système d'ascenseur interne assure une distribution de tout type de produits, en le déposant délicatement dans le compartiment de retrait situé sous la vitrine. Ce mécanisme évite ainsi les chutes ou les renversements pendant la livraison.

Les distributeurs automatiques Magex sont spécialement conçus pour la distribution de produits fragiles et délicats de toute forme, tels que des objets technologiques, des cupcakes, des boîtes d'œufs ou des bouteilles en verre.

Module Satellite Idea 9
(max. 4)

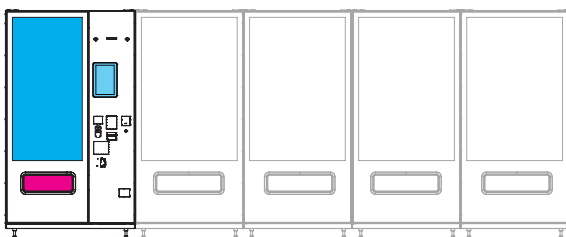

■ vitrine de produits ■ écran tactile ■ zone de collecte

SYSTÈME DE LIVRAISON BREVETÉ

Les distributeurs automatiques Magex offrent une flexibilité inégalée pour distribuer tous types d'articles.

Le convoyeur, notre système breveté sans spirales, s'adapte à tout type de produit. Il permet également de relier plusieurs sélections adjacentes afin de gérer des articles de formes et de tailles diverses ou spécifiques.

Les convoyeurs peuvent être facilement configurés à tout moment par l'exploitant grâce à un système qui maintient les articles séparés au sein d'une même sélection.

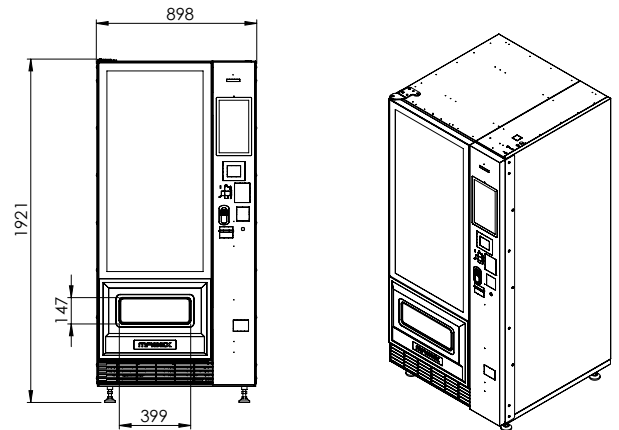

DONNÉES TECHNIQUES

Largeur	898 mm
Hauteur	1921 mm
Profondeur	897 mm
Dimensions zone de collecte	399 x 147 mm
Nbr max. de plateaux	8
Nbr de convoyeurs/plateau	6
Dimensions de l'écran	13 pouces
Dimensions de l'ascenseur	485 x 190 mm
Alimentation électrique	230 V/50 Hz
Consommation	500 W
Poids	330 kg



CARACTÉRISTIQUES TECHNIQUES

- Isolation en mousse pour le système de refroidissement
- Compartiment de collecte renforcé
- Double vitrage avec insertion de gaz
- Console à ouverture indépendante
- Écran tactile HD 10"
- Ordinateur industriel quadricœur
- Système d'exploitation installé sur SSD 32 Go
- Éclairage LED
- Plateaux modulables en hauteur, profondeur et nombre de sélections
- Serrures blindées pour la console
- Système d'autodiagnostic pour détection des pannes
- Électronique de commande multicontrôle intégrée
- Système de gestion des données et visualisation des statistiques
- Contrôle de la température avec enregistrement

OPTIONS

- Lecteurs disponibles
 - Billets (rendu de monnaie mono ou multi)
 - Pièces (rendu par tubes)
 - Carte bancaire
- Système de gestion du poids variable
- Insertion d'articles par code-barres
- Système de désinfection
- Personnalisation graphique
- Intégration de carte de fidélité et application d'entreprise
- Toit avec éclairage LED
- Porte antivandale en Lexan®

