









# IDEA 9

Quand tout ce dont tu as besoin  
c'est d'une idée

## CARACTÉRISTIQUES

-  Écran tactile 22"
-  Systèmes de paiement intégrés
-  9 sélections modulables par plateau
-  Double vitrage sécurit anti-effraction
-  Éclairage intérieur LED
-  Ascenseur interne
-  Groupe froid interne

  
L - 1312  
H - 1915  
P - 918



## DISTRIBUTEUR INTELLIGENT

La ligne de distributeurs Idea est pensée pour la distribution de produits fragiles grâce à son automatisation douce. Cette référence possède 9 sélections.

## SERVICE DE DONNÉES EN TEMPS RÉEL

Grâce au logiciel multicomptes Magex, pilotez vos distributeurs à distance en temps réel.

Suivez vos ventes, contrôlez vos stocks et accédez à des données comptables précises depuis une interface centralisée.

## EXPÉRIENCE UTILISATEUR

Processeur quadricoeur et écran tactile 22 pouces Full HD (1920x1080) pour une expérience d'achat comparable à celle d'un site e-commerce.

L'écran affiche un menu intuitif permettant de parcourir descriptions, images, vidéos et contenus promotionnels.

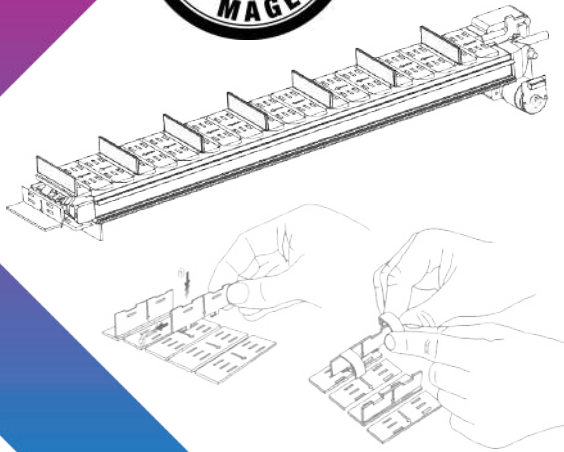

## SYSTÈME DE LIVRAISON BREVETÉ

Les distributeurs automatiques Magex offrent une flexibilité inégalée pour distribuer tous types d'articles.

Le convoyeur, notre système breveté sans spirales, s'adapte à tout type de produit. Il permet également de relier plusieurs sélections adjacentes afin de gérer des articles de formes et de tailles diverses ou spécifiques.

Les convoyeurs peuvent être facilement configurés à tout moment par l'exploitant grâce à un système qui maintient les articles séparés au sein d'une même sélection.

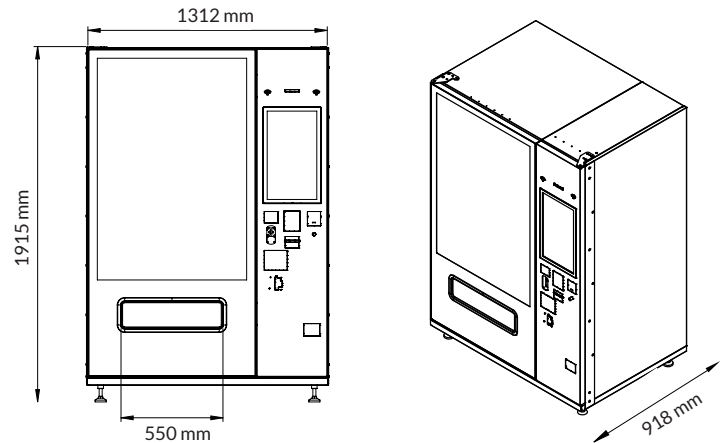
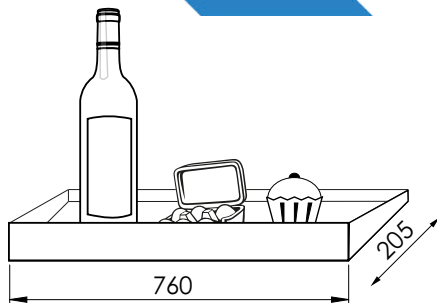

## ASCENSEUR INTERNE

Notre système d'ascenseur interne assure une distribution de tout type de produits, en le déposant délicatement dans le compartiment de retrait situé sous la vitrine. Ce mécanisme évite ainsi les chutes ou les renversements pendant la livraison.

Les distributeurs automatiques Magex sont spécialement conçus pour la distribution de produits fragiles et délicats de toute forme, tels que des objets technologiques, des cupcakes, des boîtes d'œufs ou des bouteilles en verre.

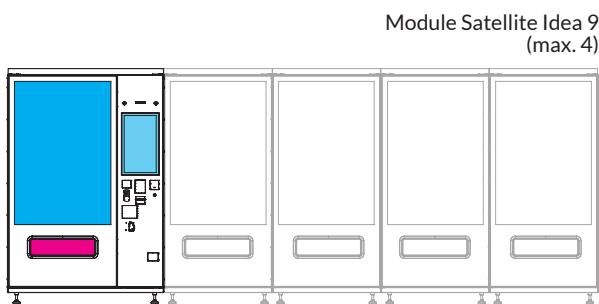

■ vitrine de produits ■ écran tactile ■ zone de collecte

## DONNÉES TECHNIQUES

Largeur	1312 mm
Hauteur	1915 mm
Profondeur	918 mm
Dimensions zone de collecte	550 x 148 mm
Nbr max. de plateaux	8
Nbr de convoyeurs/plateau	9
Dimension de l'écran	22 pouces
Dimensions de l'ascenseur	760 x 205 mm
Alimentation électrique	230V/50Hz
Consommation	500 W
Poids	400 kg

## PLATEAU MAGEX

- Système de transport breveté Magex depuis 2006.
- Conçu pour s'adapter à tout type de produit. Il permet de combiner des sélections adjacentes afin de gérer des produits plus volumineux, aussi bien en largeur qu'en profondeur.
- Facilement configurable à tout moment et sans outils spécifiques.
- Intégrant en option une gestion brevetée du poids variable, permettant de vendre des produits de poids différents dans un même convoyeur.

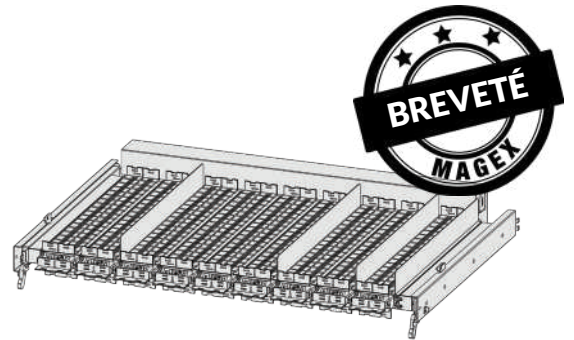

## PLATEAU PUSH

- Solution innovante pour la distribution de bouteilles et de canettes.
- Chargement rapide grâce à un système de fixation rapide.
- Largeur ajustable pour s'adapter aux produits hors standard.

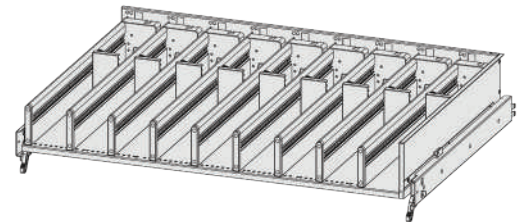

## PLATEAU À SPIRALES

- La référence standard du marché.
- Spirales interchangeables avec différents pas, offrant une grande flexibilité pour la disposition des produits.
- Idéal pour la distribution d'une large gamme de produits (parfait pour les snacks).

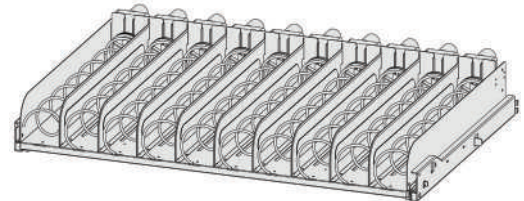

## TOIT ET PROTECTION ANTIVANDALISME

- Le toit en métal protège de la pluie et des intempéries pour les installations en extérieur.
- Porte supplémentaire en Lexan® de 10 mm : sécurité renforcée grâce à une porte ouvrable, résistante au vandalisme.

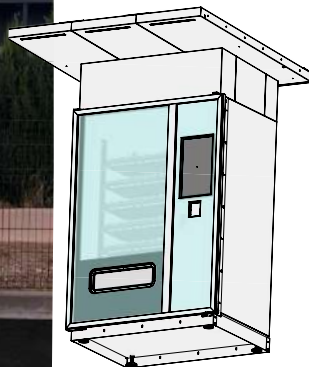



Vidéo de présentation

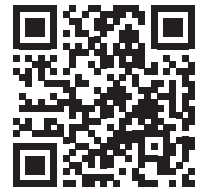

## CARACTÉRISTIQUES TECHNIQUES

- Isolation en mousse pour le système de refroidissement
- Compartiment de collecte renforcé
- Double vitrage avec insertion de gaz
- Console à ouverture indépendante
- Écran tactile HD 22"
- Ordinateur industriel quadricœur
- Système d'exploitation installé sur SSD 32 Go
- Éclairage LED
- Plateaux modulables en hauteur, profondeur et nombre de sélections
- Serrures blindées pour la console
- Système d'autodiagnostic pour détection des pannes
- Électronique de commande multicontrôle intégrée
- Système de gestion des données et visualisation des statistiques
- Contrôle de la température avec enregistrement

## OPTIONS

- Lecteurs disponibles
  - Billets (rendu de monnaie mono ou multi)
  - Pièces (rendu par tubes)
  - Carte bancaire
- Système de gestion du poids variable
- Insertion d'articles par code-barres
- Système de désinfection
- Personnalisation graphique
- Intégration de carte de fidélité et application d'entreprise
- Toit avec éclairage LED
- Porte antivandale en Lexan®

